

**DUALTORN
SPIDER - MAX**

Personal Mobility

KORISNIČKO UPUTSTVO

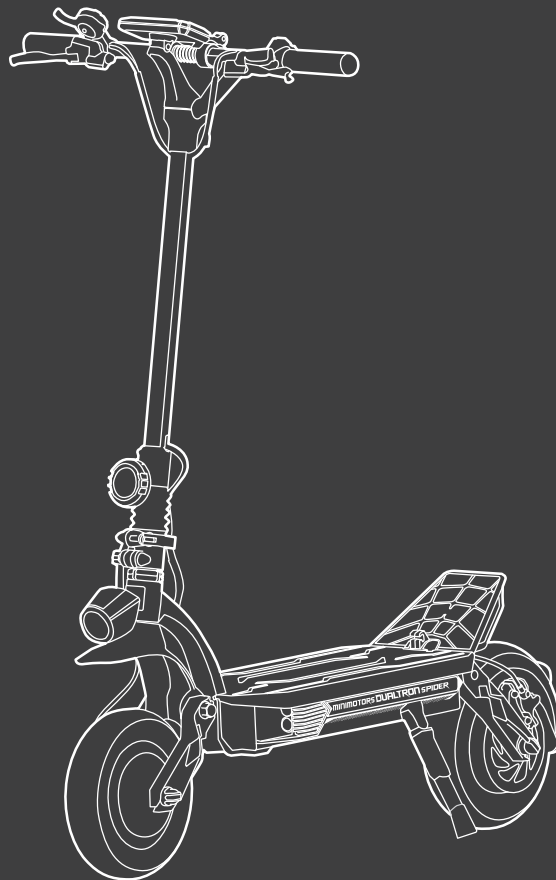

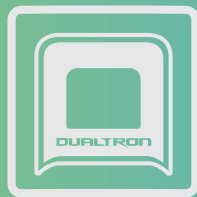

MINIMOTORS



Funkcije trotineta

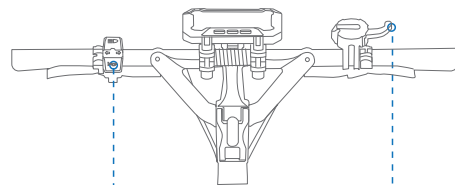
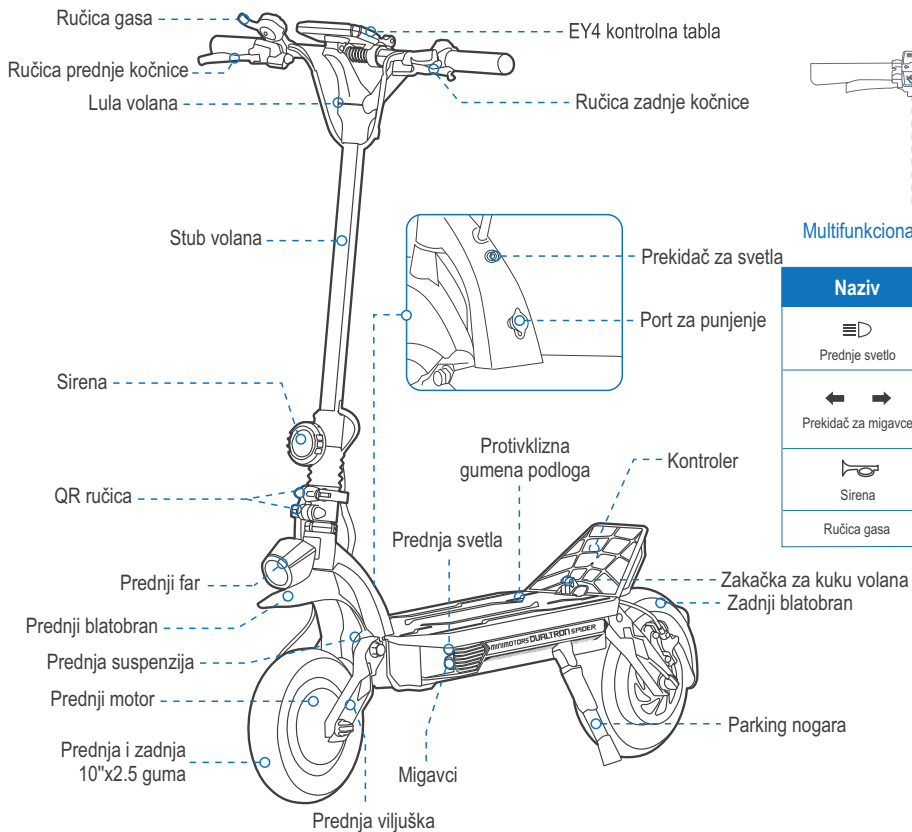

Multifunkcionalni prekidač

Ručica gasa





Naziv	Funkcija	Način rada
 Prednje svetlo	Uključivanje/ isključivanje prednjeg svetla	Pritisnite prekidač za svetlo kako biste ga uključili/isključili.
 Prekidač za migavce	Uključivanje/ isključivanje levog/desnog migavca	Pritisnite levu/desnu strelicu na prekidaču za migavace kako bi ih aktivirali.
 Sirena	Uključivanje sirene	Pritisnite taster za sirenu kako biste je aktivirali.
 Ručica gasa	Ubrzavanje	Povucite ručicu gasa za ubrzanje.



	Proizvod	Parametri
Proizvod	Model	DUALTRON SPIDER-MAX
	Dužina x širina x visina	1140x620x1250mm
	Sklopljen: Dužina x širina x visina	1140x220x510mm
	Težina	31.5kg
Vozač	Maksimalna nosivost	120kg
	Preporučena starost	14–60 godina
Trotinet	Međuosovinsko rastojanje	900mm
	Klirens	180mm
	Pogonski sistem	Pogon na oba točka
	Brzina	25km/h
	Maximalni uspon	43% (23°)
	Teren za vožnju	Asfalt/ravni trotoar; prepreke < 5 cm; rupe < 5 cm
	Radna temperatura	-5 do 45°C
	Temperatura skladištenja	-20 do 50°C
Kontrolna tabla	Tip	EY4 kontrolna tabla Bluetooth Display (povezivanje na DUALTRON APP)
	Dimenzija LCD ekrana	95*36mm, 4.2"
Kočnice	Tip	Hidraulične kočnice (disk 140mm)
	Elektronska kočnica	ABS&EBS
Baterija	Kapacitet baterije	60V30Ah LG 60V24Ah
	Domet	100km 85km
	Vreme punjenja	17h 13h



Specifikacija

Baterija	Temperatura prilikom punjenja	0 do 40°C (Kada temperatura baterije pređe 55°C, BMS pokreće program zaštite od pregrevanja)
	BMS	Zaštita od pregrevanja, kratkog spoja, prekomerne struje, prekomernog pražnjenja i punjenja.
Motor	Tip Motora	BLDC Hub Motor
	Nominalna snaga	1000W*2
	Maximalna snaga	2000W*2
Punjač	Ulazna voltaža	100-120V/200-240V~
	Maksimalna izlazna voltaža	66.4V1.75A (Brzi punjač 66.4V6.5A je dodatna oprema)
Gume	Tip	10*2.5" gume sa unutrašnjom
	Pritisak	50 psi
	Materijal	Guma
Suspenzija	Tip	Prednja i zadnja suspenzija sa elastomerima (nazad lako izmenljiv kertridž)
	Tvrdoća elastomera	Meko(prednje)  Srednje meko(zadnje)  Srednje  Srednje tvrdo  Tvrdo 

Napomena: * Promenite tvrdoću elastomera da biste podesili tvrdoću vešanja.

***Odricanje od odgovornosti:** ovo nije pravno mišljenje ili pravni savet. Navedene informacije (uključujući i aplikaciju) služe samo za informativne svrhe. Nije predviđeno da bude u skladu sa svakim zakonom i/ili propisom koji može biti primenljiv na ovaj proizvod. DUALTRON se izričito odriče svake garancije i/ili zastupanja, eksplicitne ili podrazumevaju, odnose se na potpunost, tačnost, ažurnost takvih informacija. DUALTRON zadržava pravo, ali ne i obavezu da ispravi, primeni i/ili ažurira informacije. Vi koristite informacije na sopstveni rizik. Isključivo je vaša odgovornost da naučite i razumete sve zakone i/ili propise, zahteve, zabrane, ograničenja i/ili ograničenja koja nameće zakon, državni organ, sud, privatna strana ili drugi koji se mogu primeniti na vašu upotrebu ovog proizvoda.

***Teoretski domet:** testiran tokom vožnje sa punom baterijom, opterećenjem od 75 kg, 25°C, pri brzini od 25 km/h u proseku na trotoaru.

***Tipični domet:** testiran tokom vožnje sa punom baterijom, opterećenjem od 75 kg, 25°C, pri brzini od 50 km/h u proseku na trotoaru. (Neki od faktora koji utiču na domet uključuju brzinu, broj polazaka i zaustavljanja, temperatura okoline, vetar, itd.)

***Maksimalna brzina:** testirano tokom vožnje sa punom baterijom, opterećenjem od 75 kg, 25°C, na ravnom putu bez vetra. (Neki faktori životne sredine mogu uticati na maksimalnu brzinu, neravni putevi, krivi putevi, temperatura, vetar itd.)



Sadržaj pakovanja

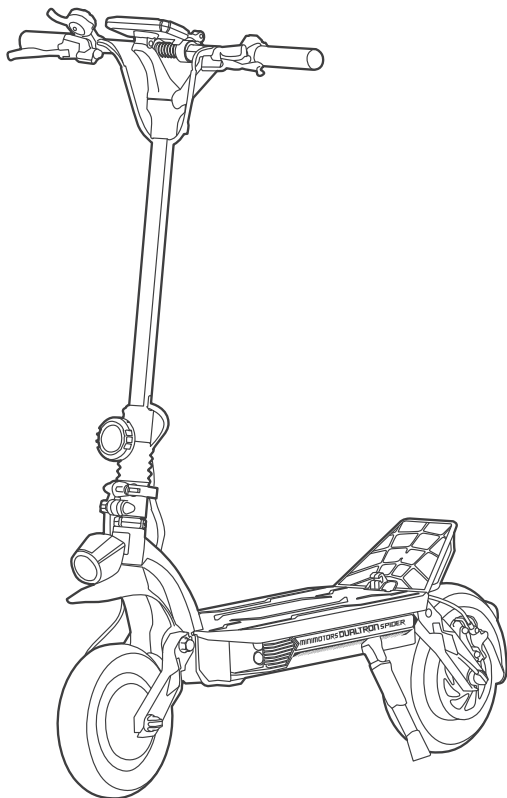

Pribor



Punjač

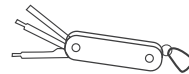

Osnovni alat



Korisničko uputstvo

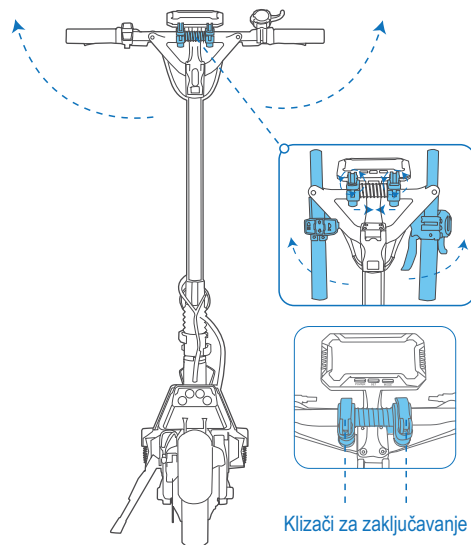
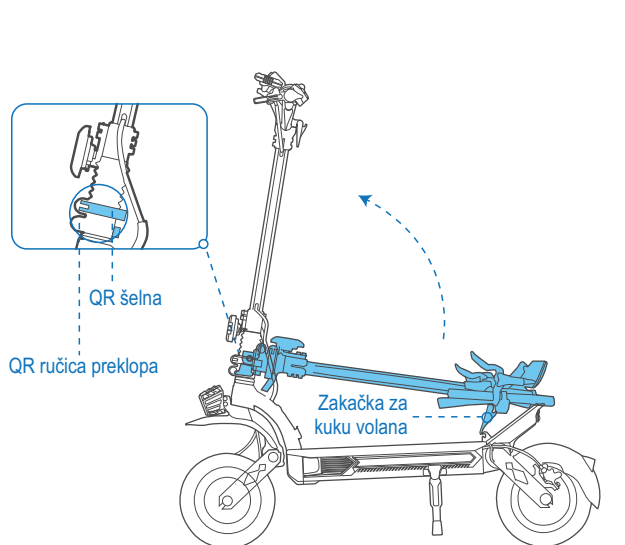

1. Otkočite stub volana sa zakačke za kuku volana.
2. Podignite stub volana i pomerite QR šelnu na dole.
3. Dobro zategnite QR ručice da biste čvrsto zategli QR šelnu.

4. Pomerite klizače za zaključavanje upravljača ka unutra i podignite ručke.
5. Zatvorite QR ručice i zategnite ih.



Bluetooth povezivanje

Vodič za preuzimanje aplikacije

Metod 1

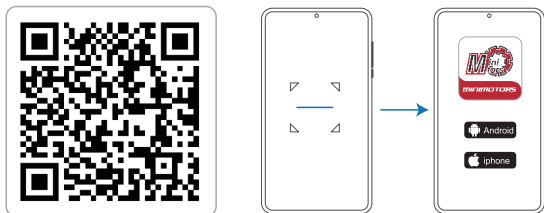

1. Skenirajte QR kod da preuzmete aplikaciju.
2. Izaberite sistem mobilnog telefona koji koristite, instalirajte aplikaciju i registrujte se.

Metod 2



1. Pronađite DUALTRON u aplikacijama, instalirate aplikaciju i registrujte se.

Bluetooth povezivanje aplikacije sa trotinetom

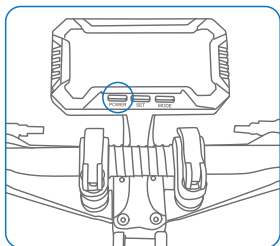

Uključite trotinet.

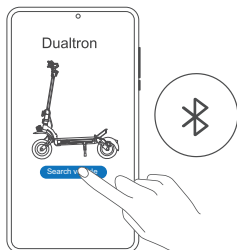

Kliknite na "Search vehicle" i uparite ga sa vašim modelom trotineta. Kada zasvetli bluetooth simbol uređaji su povezani.

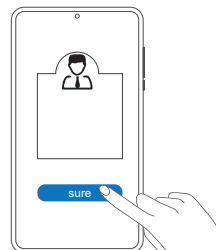

Izaberite "bind as owner".



Uputstvo za bezbednu vožnju

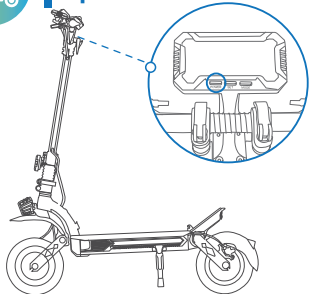

1. Uključite troinet i izaberite režim vožnje.
Napomena: Režim vožnje se može izabrati preko Dualtron aplikacije pre započete vožnje.

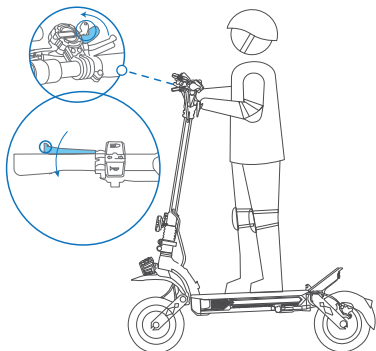

4. Usporite otpuštanjem ručice gasa i pritiskanjem ručice kočnice.

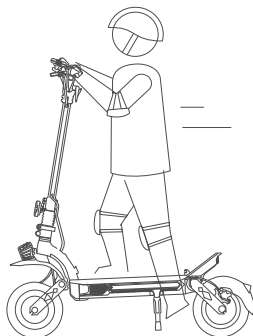

2. Stanite na gazište jednom nogom i odgurmite se drugom nogom da biste počeli da se krećete.
Napomena: Pre kretanja proverite da li ste isključili SAFE MODE koji se podešava u Dualtron aplikaciji, a deaktivira istovremenim pritiskom na obe ručice kočnice.

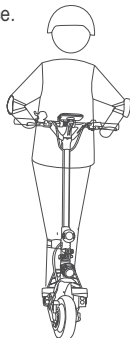

5. Da biste se okrenuli, podešite položaj tela i lagano okrenite upravljač.
Napomena: Za skretanje je potrebno dovoljno prostora i obavezno pratite uslove na putu.

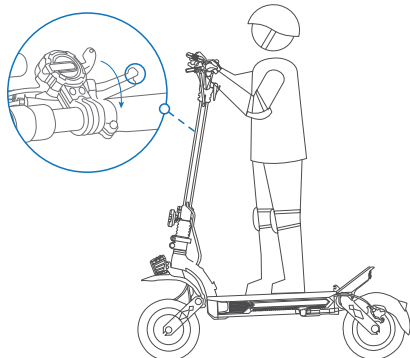

3. Stavite obe noge na gazište i stanite stabilno. Povucite ručicu gasa da ubrzate. Ovaj skuter je podešen da krece pri početnoj brzini od 0 km/h. Napomena: U Dualtron aplikaciji podešite funkciju starting effect na 1 kako biste podešili da skuter prima gas tek kada se odgurmete, odnosno kada dostigne brzinu od 3km/h.



-  Naglo kočenje može dovesti do opasnih situacija i ozbiljnih povreda. Vozite umerenom brzinom i pazite na potencijalne opasnosti.



Sklapanje

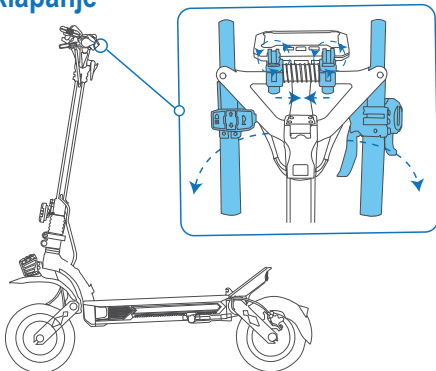

Otpustite QR ručice, pomerite klizače za zaključavanje prema unutra i preklopite ručke.

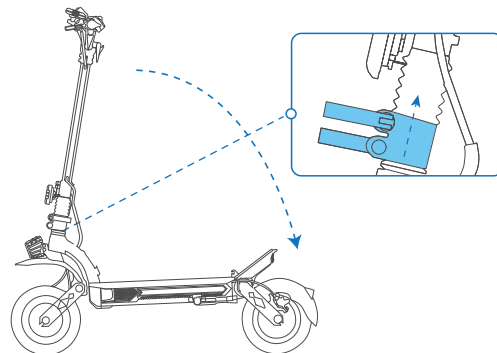

Otpustite QR ručicu i podignite QR šelnu stuba volana nagore.

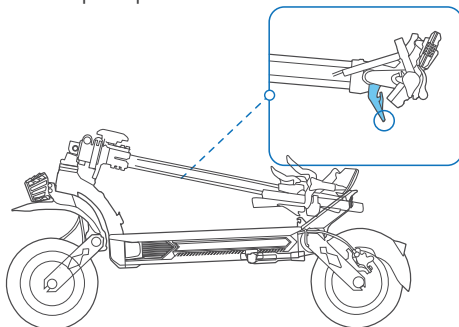

Kada preklopite stub volana, zakačite stub volana kukom volana za zakačku.

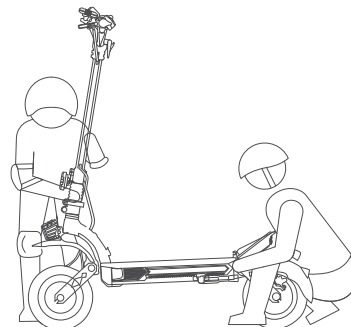

Ukoliko je potrebno da prenesete trotinet, uhvatite ga za donji deo prednje viljuške i zadnji naslon za nogu. Trotinet je potrebno da nose dve ili više osoba. Vodite računa, postoji rizik od ukleštenja! 

MEMO



Skenirajte QR kod da biste preuzeli najnovija korisnička uputstva, ažuriranja i bezbedonosna uputstva.

DUALTRON

The dream of electric technology

Miodraga Petrovića Čkalje 6

11050 Beograd, Srbija

Tel. +381 11 2831360

info@dualtron.rs

WWW.DUALTRON.RS